

JANVIER 1987

N° 92

Dernier numéro reproduit sur la base

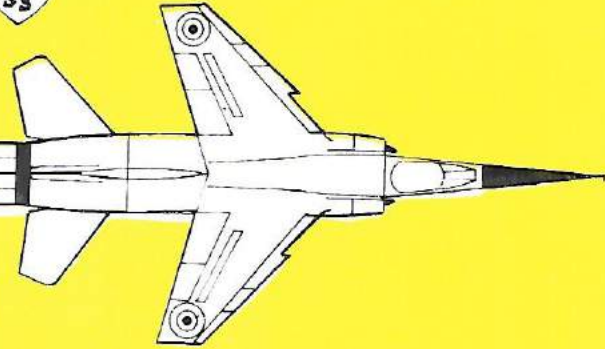

JOURNAL de la BASE de CAMBRAI  
"Commandant René MOUCHOTTE"

MEILLEURS VOEUX POUR 1987

BASE AERIENE 103

COMMANDANT RENE MOUCHOTTE

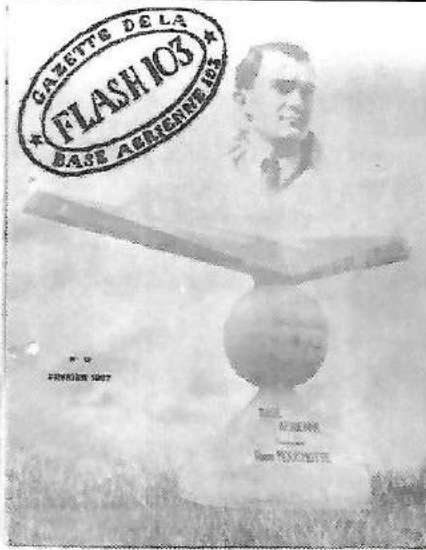

FLASH 103

DEC 1986 1987

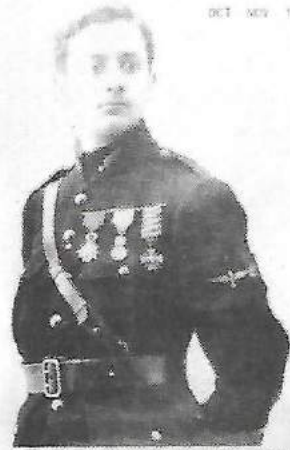

GEORGES GUYNEMER

Flash 103



1987 1988

FLASH 103



OCTOBRE 1986

N° 92

JOURNAL de la BASE de CAMBRAI  
"Commandant René MOUCHOTTE"





**meubles  
BELIN**  
DECORATION STYLE  
CONTEMPORAIN  
DESIGN

27 A 33 RUE DES ANGES  
PARKING PRIVE  
28 A 32 RUE DES ANGES

DE PERE EN FILS DEPUIS 1854

34-36 RUE VIEILLE POISSONNERIE  
4 - 6 RUE DES MOULINEAUX  
TEL : 27-46-25-13 27-46-26-71  
VALENCIENNES

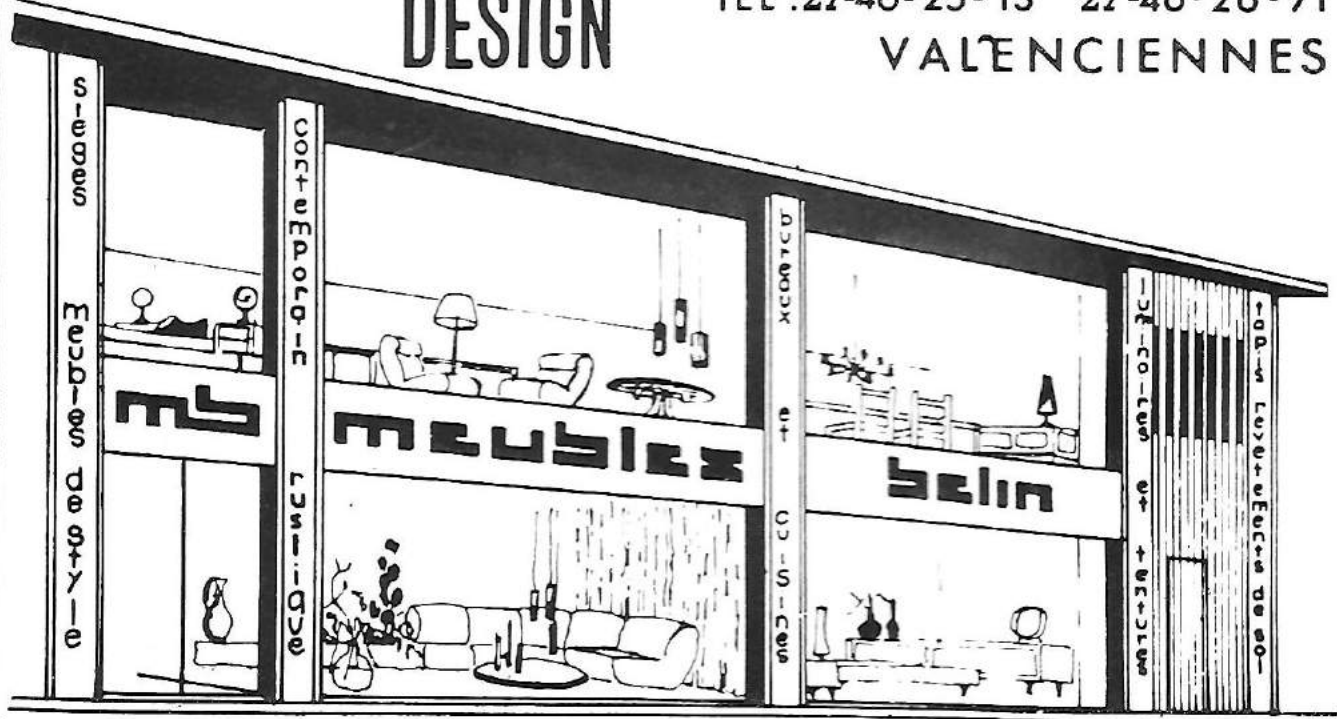



# FLASH 103

JANVIER 1987

N° 92

**FLASH 103**  
journal  
de la  
**BASE AÉRIENNE**  
COMMANDANT  
RENÉ MOUCHOTTE

Directeur  
de la publication  
Lieutenant-colonel MUSSILLON

Chef de rédaction  
Capitaine CASSAR

Contacts annonceurs  
ASP, BROGNIART

Textes  
Unités de la B.A. 103

Mise en page  
Sergent-chef IGRAS Irène

Reportages photographiques  
Service Photo Base

Correspondance : B.A. 103  
Officier adjoint  
59341 CAMBRAI-AIR  
Tél. 27.83.89.67 - Poste 23.65

Impression  
Atelier offset B.A. 103  
Tirage : 800 exemplaires

Ce numéro est le dernier reproduit sur la base.



## Sommaire

	<u>PAGES</u>
TABLEAU D'HONNEUR .....	2
LE MOT DU COLONEL .....	3
VOEUX DU PRESIDENT DES SOUS-OFFICIERS .....	4
MOT DE LA REDACTION .....	5
J'ETAIS LE PERE NOEL .....	7
FLASH A PRIS LE TRAIN .....	8 - 9
APRES-MIDI FAMILLES AU D.R.Mu. ....	11
CHAMPIONNAT REGIONAL DE PISTAGE CYNOPHILE .....	12
CHALLENGE DOMINIQUE HALLET .....	13
RETROSPECTIVE DE L'ANNEE 1986 .....	14 - 15 - 16 - 17
à .....	31
RIONS UN PEU .....	32
ARTICLE DE LA GENDARMERIE .....	33
COMMENT DEVENIR UN BUVEUR D'EAU ? .....	34
FAUT-IL ENCORE SE SOUHAITER LA BONNE ANNEE ? .....	35
NOS ENFANTS ET LA ROUTE .....	37
L'INFRA : SETE SUR SETE .....	38
LE FACE NORD EN HIVERNALE .....	40
LES CONNAISSEZ-VOUS ? .....	41
LA RUBRIQUE DU PETIT CURIEUX .....	42
SOUVENIR .....	43
CARNET .....	44

Abonnement de soutien pour 4 numéros : 50 F

Libellé à l'ordre de : SICORESTHO 2

A faire parvenir à : M. l'Officier adjoint - B.A. 103 - 59341 CAMBRAI AIR

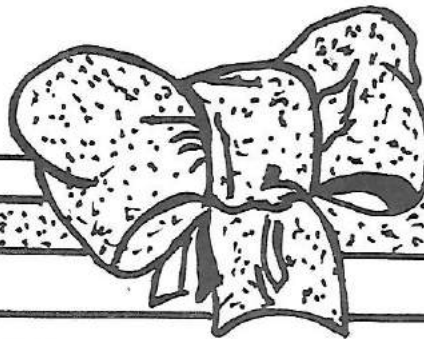

## CHEVALIER DE L'ORDRE NATIONAL DU MERITE

Capitaine CASSAR Gérard STB 82.103  
 Capitaine BUGEAUD Roland MGx 40.103  
 Commandant FERAUD Charles EC 02/012

## MEDAILLE DE L'AERONAUTIQUE

Commandant FERAUD Charles EC 02/012

## CITATION A L'ORDRE DE LA BRIGADE AERIENNE

Lieutenant DANEL Francis EC 02/012

## REMISE DE LA MEDAILLE DE LA DEFENSE NATIONALE

### MEDAILLE DE BRONZE

à titre : EXCEPTIONNEL

LTT THENAULT Alain (3) (4)	SGC THUILOT Gilles (3)(4)
LTT STRAT Jean-Claude (3)(4)	SGC DELCambre Patrick (3)(4)
MAJ GAROTTE Jean-Pierre (3)(4)	SGT FLEURET Pascal (3)(4)
ADC MARILLY André (3)(4)	SGT FONDEVILLE Jean Luc (3)(4)
ADC TRICHARD André (3)(4)	SGT CAVITTE Olivier (3)(4)
ADC DEPREUX Daniel (3)(4)	SGT SAUVAGE Gabriel (3)(4)
ADC VAILLANT Jean-Marie (3)(4)	SGT COQUEREAU Pierre (3)(4)
ADC ERADES Jean (3)(4)	SGT GENTIL Jean Michel (3)(4)
ADJ JASIAK José (3)(4)	SGT MAHOT Thierry (3)(4)
ADJ DELANNOY Guy (3)(4)	SGT PAINSET Gérard (3)(4)
ADJ WATTERLOT Philippe (3)(4)	SGT DUMOULIN Emmanuel (3)(4)
ADJ BETREMIEUX Jean Christian (3)(4)	SGT ALLVIN Philippe (3)(4)
ADJ JOINT Eric (3)(4)	SGT FLAMANT Hervé (3)(4)
SGC CYMERMAN Didier (3)(4)	SGT FINOCIETY Pascal (3)(4)
SGC DUMONT Bernard (3)(4)	SGT LEFEVRE Jean Luc (3)(4)
SGC LEYTERE Didier (3)(4)	SGT BONNIER Richard (3)(4)
SGC CHATELAIN Daniel (3)(4)	SGT HENAULT Alain (2)
SGC COZZO Jean Marc (3)(4)	AV1 CALDERON Olivier (3)
SGC HAVET Pierre (3)(4)	SGT MORENO Henri (3)(4)

à titre : NORMAL

SGT GLATRE Stéphane (2)	CAL MICHELIN Frédéric (2)
SGT MARECHAL Christophe (2)	AV1 SCHMIDT Paul (2)
CLC FEVRIER François (2)	AVT LONCHIN Jean Luc (2)
CAL BOUTTEAU Didier (2)	AVT MAURICIA Franck (2)
CAL HERBIN Frédéric (2)	AVT TERRONES Patrice (2)

### AGRAFE

- (1) - Défense aérienne
- (2) - Fusilier commando de l'air
- (3) - Armée de l'air
- (4) - Mission assistance extérieure





## **BASE AERIEENNE 103**

### **LE COLONEL**

**La Base aérienne René Mouchotte est "notre base".**

**Nous en sommes fiers et il nous est agréable de la présenter de notre mieux à nos très nombreux visiteurs.**

**Mais vous-même, connaissez-vous votre base ?**

**Demandez à vos commandants d'unité de vous emmener à la découverte les uns des autres.**

**En 1987 : VISITEZ-VOUS !**

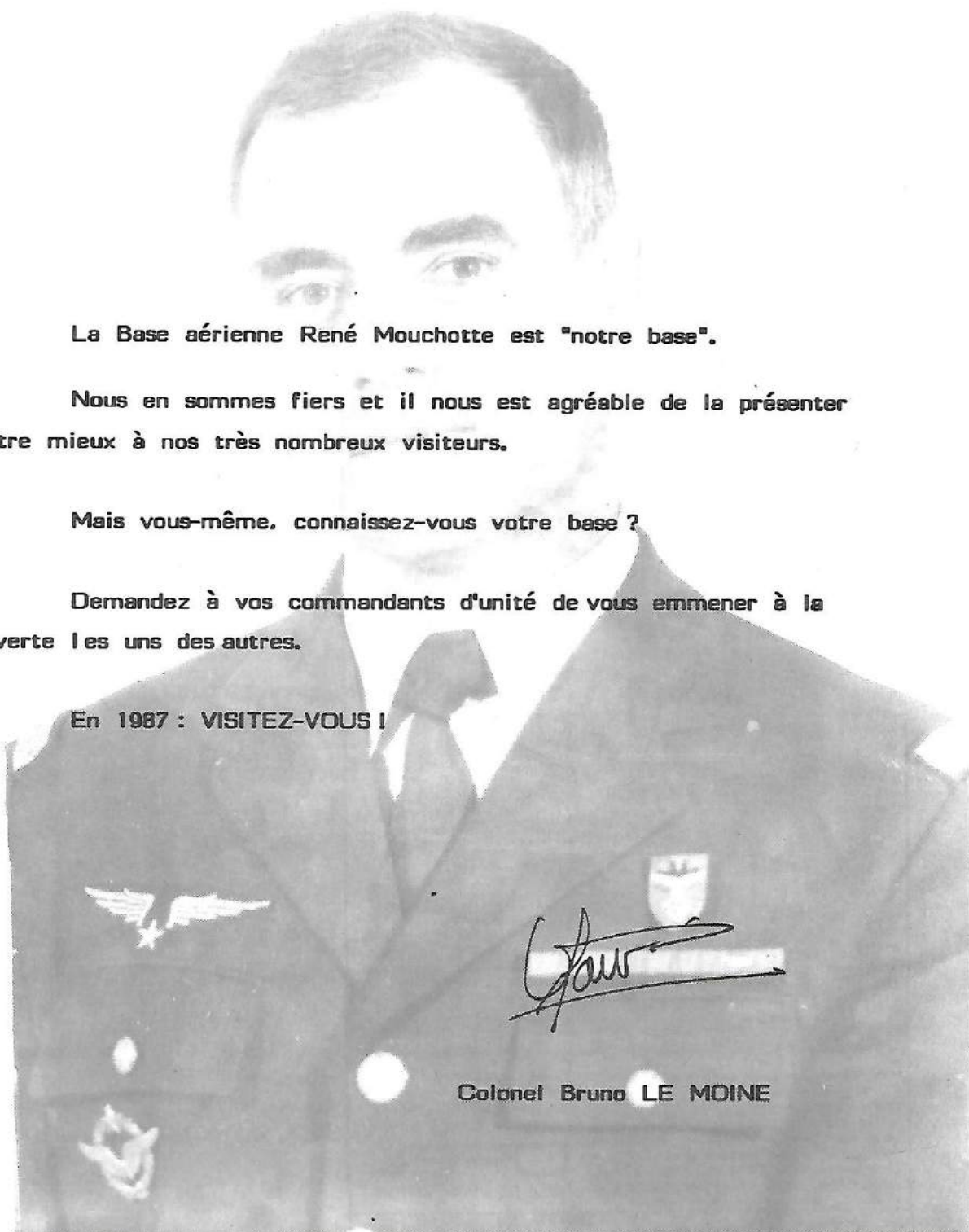

**Colonel Bruno LE MOINE**



Le Président des Sous-officiers adresse ses meilleurs voeux à tous les personnels de la Base aérienne "René Mouchotte" ainsi qu'à leurs familles.

Que 1987 vous apporte santé, bonheur et joie ainsi que la réussite de vos projets.

B O N N E   A N N E E !

# Ascona GT: la grande allure.

71.000 F  
VENEZ L'ESSAYER

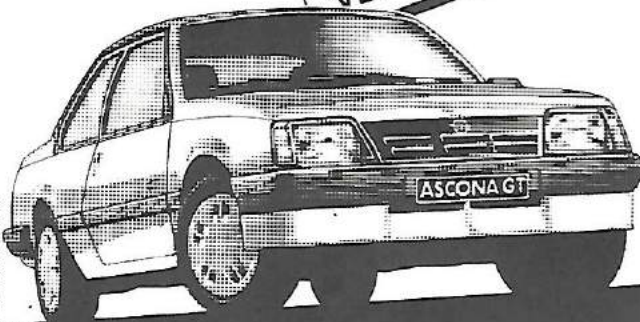

Ascona GT Spéciale série limitée.

Un rapport performances / prix exceptionnel. Moteur 1.600,86 KW (90 ch) - boîte sport 5 vitesses, 170 km / h sur circuit. Consommations UTAC: 6,2 l à 90 km/h; 8,1 l à 120 km/h; 10,2 l en ville. Feux anti-brouillard avant, becquet arrière, jantes larges, sièges sport, volant 3 branches, compte-tours. Ascona GT Spéciale, série limitée: la grande allure pour 71.000 F, prix clés en main au 14/08/86 + Frais immatriculation et prestation de service. **OPEL** LA MAÎTRISE DE L'INNOVATION

OPEL - CAMBRAI  
132, Boulevard Faidherbe Tél: 27.81.57.05.  
[ Près de Mondial Carrelage ]

Je vous conseille  
le FLASH 103,  
c'est génial....







CE FLASH EST LE DERNIER REPRODUIT PAR LES MOYENS DE LA BASE



Le Flash 103, NOTRE Flash, va subir d'importantes modifications de structure. Imprimé jusqu'à présent par le service photo-offset de la base, il va l'être dorénavant par une imprimerie civile qui se chargera de la publicité. De plus, une nouvelle équipe, qui n'est pas encore connue, va prendre la relève.

Le Flash a l'habitude des changements ; il en a vu d'autres. La preuve : les numéros 1 à 24 ont été imprimés sur la base. Puis, les numéros 25 à 80 ont été pris en charge par le secteur civil pour le rendre à la base à compter du n°81. Les rédacteurs en chef ont, eux aussi, défilé. Nous sommes loin des deux premières classes qui ont "sorti" le n° 1 en janvier 1965. Entre autres, nous pouvons citer le Capitaine DOME qui a pris la relève du Capitaine LEFRANC, en novembre 1977 et qui a été remplacé par le Capitaine BUGEAUD (mais oui, c'est lui !), en décembre 1979. Vint ensuite le Lieutenant LIEUTAUD pour le n° 73, remplacé par le Capitaine BAYERE, en août 1981. Enfin, en juillet 1984, le Capitaine CASSAR terminait cette série, aidé par l'Adjudant-chef René RICHARD, le Sergent-chef Irène IGRAS, le Sergent Philippe CONQUET et tout le personnel de la photo.

A l'occasion de la dissolution de cette équipe, nous avons une pensée particulière pour nos prédécesseurs qui ont oeuvré, comme nous, pour que vive le Flash.

Tâche parfois ingrate mais combien passionnante, l'élaboration d'un journal base demande la participation de tous.

Nous formons des vœux pour que ce journal, NOTRE JOURNAL, VIVE.

Merci à tous de votre fidélité.

La Rédaction





*Pour vos fêtes, banquets  
Été comme Hiver  
Pensez à la glace !*



Vente en gros et demi-gros pour congélateurs

## TOUTES GLACES A EMPORTER

- VACHERINS
- SORBETS
- FRUITS GIVRÉS
- CAFÉ LIÉGEOIS
- PARFAITS
- CASSADES
- AGNEAUX PASCALS
- COLOMBES GLACÉES
- BERCEAUX
- BÛCHES DE NOËL
- PIÈCES MONTÉES

9, rue du Quartier-de-Cavalerie  
CAMBRAI Tél 27.81.33.49

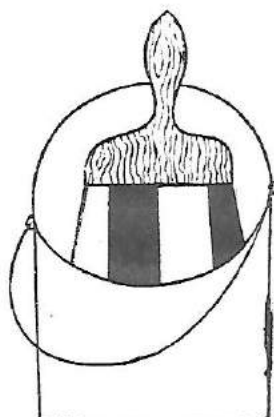

**C**omptoir

Pour les Professionnels

**G**énéral

Pour les Particuliers

**P**einture

Papier Peint Moquettes

52 Allée St Roch

59400 CAMBRAI

tél: 27.81.24.93.



# J'ETAIS LE PERE NOEL

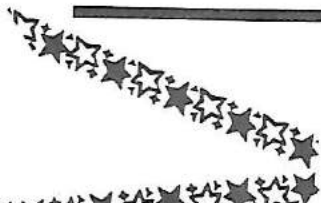

Mais de ces garçons et filles de trois à sept ans qui arrivent, les yeux brillants, cherchant votre regard, les lèvres tendues, de façon à recevoir ce gros bisou un peu piquant mais tellement important.

Je n'ai pu ouvrir leur coeur, ou plutôt leur cerveau, pour saisir ce qu'ils éprouvaient précisément. Mais j'ai perçu une stupéfiante capacité de recevoir l'ailleurs, une immense attente, et une espérance toute naturelle.

Je puis vous dire que moi, le Père Noël, quasi professionnel, je me suis trouvé tout nettoyé et purifié. J'ai retrouvé là une bonne partie du Mystère de Noël, ou plutôt de ses effets : l'accueil, le don, la gentillesse, l'esprit de partage, tout ce qui nous est à ce point vital que lorsqu'on l'a perdu, la vie, dit-on, n'est plus une vie, mais que c'est l'enfer.

Le Père Noël était bien un tantinet fatigué ce mercredi 17 décembre.

Mais il avait trouvé, dans ce gymnase miraculeusement transformé, un petit coin de paradis.

On a beau avoir pratiqué déjà largement la chose, avoir à bien des reprises revêtu la houppelande, s'être empoilé de cette barbe qui vous pénètre dans tout le corps, cela vous fait quand même quelque chose.

Il y a l'amitié des "grands" qui vous saluent très cordialement, retrouvant au surplus leur âme d'enfant. Il y a la complicité des "dix ans" qui viennent vous glisser à l'oreille : "tu sais, je t'ai reconnu". Il y a surtout la confiance inouïe de ces petits qui s'approchent pour voir enfin le Père Noël. Le Père Noël existe, je l'ai rencontré !.

Je ne parle pas d'abord de tous ceux qui se pressent autour du céleste visiteur, à son arrivée, pour l'admirer et le complimenter sans doute, mais aussi pour recevoir à pleines poignées les excellents bonbons rassemblés dans la hotte par le Comité des Fêtes.

Ni des tout-petits qui ne se sont pas encore faits au rouge et au blanc, ni à la barbe à papa.





*L'équipe du Flash a pris le train pour vous. Elle a ramené de son "voyage" des images et quelques impressions. Les voici.*

Tout le monde a, un jour ou l'autre, "pris le train". La sécurité et le confort du voyageur dépendent d'un grand nombre de gestes et de consignes précises que nous avons essayé de cerner en accompagnant le conducteur d'un rapide sur le trajet Lille-Paris et retour.

Quels voyages !... Tout comme un pilote, le conducteur, cinquante minutes avant le départ du train, exécute des actions du genre prise d'ordre et PPV. En effet, sur la feuille (1), il prend connaissance du service à effectuer, reçoit les documents nécessaires et relève le numéro de sa machine. Il note "scrupuleusement" les modifications de signalisation principalement des limitations temporaires de vitesse indiquées sur un grand tableau visualisant l'itinéraire.

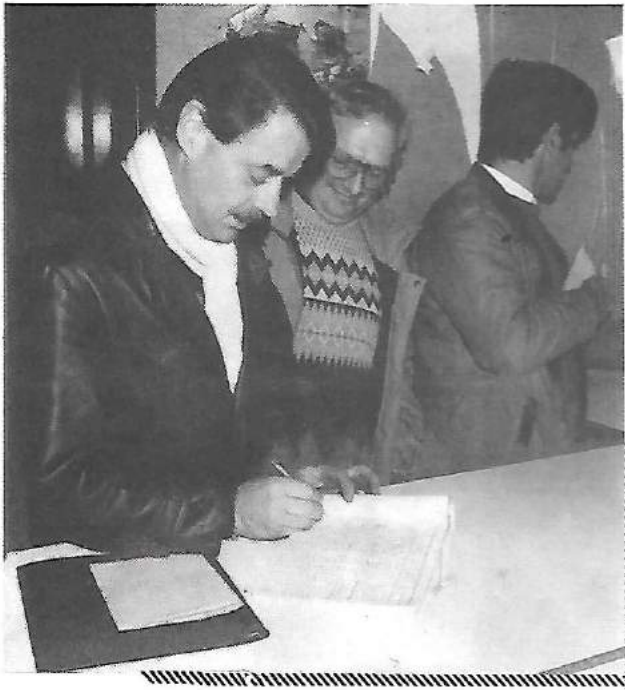

Au dépôt, la machine est préparée (essayage des appareils et vérification des parties mécaniques) puis mise en route pour être placée à la disposition de la gare, attelage puis essai des freins.

Pour démarrer, il faut réunir quatre conditions :

- s'assurer que l'essai frein est terminé,
- avoir reçu de l'agent expéditeur le bulletin de composition du train qui donne les éléments sur le nombre de voitures, la masse du convoi, la nature du freinage et l'éventuelle particularité d'une ou plusieurs voitures,
- avoir l'autorisation de départ,
- avoir les signaux "ouverts".



C'est parti !... Les sept cents tonnes s'animent en souplesse, le temps est pluvieux et dès les premières rampes, la motrice, une BB16046 de 5600 CV pour un poids de 84 tonnes, a tendance à patiner. Au moyen d'une pédale, le conducteur "sable", opération consistant à déposer devant les roues un sable spécial permettant de retrouver l'adhérence nécessaire.

(1) La feuille désigne à la fois le document visualisant l'emploi du temps du conducteur et le bureau dans lequel se traitent ces prévisions. Les documents sont installés bien en vue. L'un, la "fiche train" indique les horaires aux points de passage et aux arrêts, les vitesses à respecter et les points kilométriques. L'autre, de couleur jaune, rappelle les limitations temporaires de vitesse. Nous roulons à 160 km/h, les signaux défilent et différents sons les identifient. Toujours vigilant, le conducteur ne peut rester inactif plus d'une minute sans être rappelé à l'ordre par une sonnerie car une absence de réaction de sa part arrête le train.



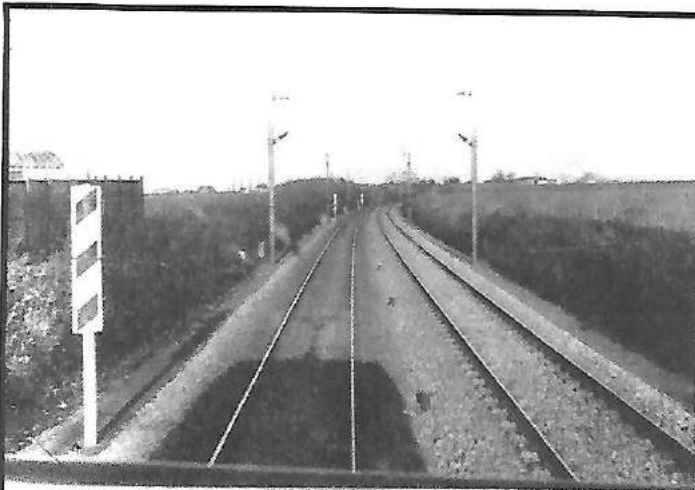

Tout est basé sur la sécurité. D'autres réactions sont nécessaires notamment à la vue d'un signal restrictif. Toute opération voulue ou non est enregistrée sur bande graphique. Pour nous, profanes, il faut s'habituer aux signaux à gauche car on circule à "l'anglaise".

A chaque croisement de train, le coup de sifflet n'est pas un manque de politesse mais, donné à l'approche de la queue du convoi croisé, évite aux éventuels cantonniers de traverser inopinément car il est bien connu "qu'un train peut en cacher un autre..."

Deux heures dix sept après, notre vénérable locomotive - elle a près de trente ans - nous a emmenés en gare de Paris Nord.



Le retour à 12 h s'est déroulé dans des conditions analogues si ce n'est que cette fois, nous roulons à bord d'une BB22323 toute récente, développant 6277 CV pour une masse de 89 tonnes.

Le respect des horaires est facilité du fait de la plus grande aptitude à amener l'ensemble à la vitesse désirée. Contrairement aux convois routiers, il est fréquent d'utiliser l'inertie qui est considérable. A 160 km/h, roulant "au point mort" sur 20 km, la vitesse n'a chuté qu'à 120 km/h. Quelle sensation de puissance et de masse ! Gare à l'imprudent qui se trouverait sur un passage à niveau quand sept cents tonnes arrivent à 160 km/h. De fait, par radio, nous apprenons qu'une voiture a heurté, quelques kilomètres plus loin, un train. Il n'y a pas de dégât humain mais le véhicule est détruit. Nous passons peu après sur les lieux, c'est vrai !...

La radio permet au conducteur d'être en relation :

- d'une part, avec le régulateur de la ligne, les gares voisines ou les conducteurs des trains circulant à proximité ;
- d'autre part, avec l'"agent train voyageur" dit le contrôleur.



De plus, lors d'un danger potentiel, suite à un accident par exemple, un signal ordonne à chaque mécanicien de stopper puis, après renseignements et suivant les possibilités, le trafic reprend.

Au terminus, la locomotive décrochée regagne le dépôt pour la visite de retour. Son conducteur rédige le "bulletin de traction" afin de faire connaître les éventuels problèmes rencontrés. Il restitue les documents afférents à sa mission et s'informe de son service à venir.

Il ressort de cette expérience un sentiment de grande sécurité à savoir que ces conducteurs sont des hommes responsables. Leur progression va aujourd'hui de la machine d'une gare de triage au bonheur et la fierté de conduire un TGV.



M. DEBUT  
Joaillier

5, rue Alsace - Lorraine  
tél: 27.81.47.10. 59400 CAMBRAI

Vous accorde

20 % de Remise

sur tous ses articles :

HORLOGERIE.

BIJOUTERIE.

sur présentation d'une pièce d'identité  
militaire

## NOUVELLE BMW 325i

171 ch - 6 CYLINDRES - 217 km/h\* - 0 à 100 km/h 8,3s

Consommations normes UTAC: 6,4 l à 90 km/h,  
8,1 l à 120 km/h, 12,2 l en ville.

VOTRE CONCESSIONNAIRE BMW

SODAC

40, rue Cantimpré  
59403 CAMBRAI

Tél: 27.83.05.90.



\* sur circuit.

Genap

M.A.O.

# CROMA



## Découvrez la nouvelle grande Berline de Fiat

Moteur transversal, carrosserie "2 volumes 1/2", coffre modulable, assise large : un espace intérieur record pour 4,49 m de long. Croma. Croma CHT. Croma i.e. et Turbo i.e. Croma Diesel et Turbo Diesel. Un concept unique servi par des motorisations d'exception.

# FIAT

### UN NOUVEAU MONDE DE TECHNOLOGIE

S.A. Générale Automobiles-  
26/32, rue cantimpré CAMBRAI

tél: 27.83.88.76.



Le 15 octobre, Le Lieutenant SERRES-LAFFINEUR organisait un après-midi familles au D.R.Mu. Une majorité d'épouses et d'enfants répondaient présents et allaient pouvoir découvrir enfin la face cachée du dépôt.

Après une présentation de l'unité et de sa mission en salle de réunion, tous se retrouvaient autour de la table du mess officiers où un thé d'accueil était gracieusement offert.

L'estomac bien rempli, tout le monde embarquait sous une pluie battante dans le car, et la visite pouvait commencer.

Tout d'abord, découvrir une soute enterrée où étaient entreposés différents types de bombes, alignées et empilées d'une façon telle que l'on peut imaginer se trouver dans une cave de champagne. Les enfants, médusés, paraissaient un peu inquiets devant ces "machines infernales". Le Lieutenant SERRES présentait le matériel et répondait aux questions qui ne manquaient pas de lui être posées.

Nouvel embarquement dans le car et direction le "plateau", partie haute du dépôt où allait se dérouler un exercice incendie sur feu d'hydrocarbure. Les bacs de TRo étaient enflammés l'un

après l'autre et l'alerte donnée. Immédiatement, la sirène retentissait 3 fois, les camions des pompiers gravissaient la colline et lançaient leurs "PIN PON". Une fumée épaisse envahissait l'aire d'exercice. Les pompiers arrivaient, se mettaient en place et, connaissant parfaitement leur rôle, éteignaient les feux en quelques secondes.



Les familles étaient alors dirigées vers le parc de dressage pour chiens de guerre. Nouvelle démonstration du savoir faire, cette fois-ci, par les "techniciens cynophiles". Attaques lancées, défense du maître, enfin tout y passait. Les enfants paraissaient très heureux de cette prestation. La présentation de l'équipe cynophile par le SGT CAYET était impeccable. Voilà, la nuit commençait à tomber et la visite était terminée. Tout le monde était content de cette après-midi, les commentaires allaient bon train.

Un apéritif, suivi d'un excellent repas, étaient servis et chacun pouvait repartir. Ils avaient vu la face cachée du D.R.Mu. Inconnue jusqu'à ce jour de ceux et celles qui partagent quotidiennement les satisfactions et les servitudes dévolues à leur père ou époux.

ADC CHANTEREAUX

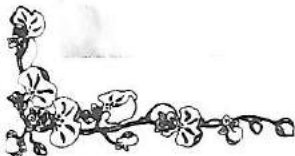



# CHAMPIONNAT REGIONAL DE PISTAGE CYNOPHILE



Après un an de mise en sommeil de la Base aérienne 110 de CREIL, le détachement de protection 60/103 était désigné pour organiser le championnat régional de pistage cynophile. Dès lors, l'équipe du sergent-chef PAUTRAT et du caporal-chef LASSON se mettait au travail.

Quarante kilomètres de pistes furent tracés sur un terrain de prairies et de labours coupé par des routes. Le Jour J : le 27 octobre, après un travail de plusieurs mois, débutaient les épreuves. Neuf équipes se présentaient et trois jurys, ayant pour président le capitaine SCHLUCK, commandant le CICAA 06/301 APT, assuraient l'arbitrage des concurrents.



Sur les trois épreuves de pistage imposées à chaque concurrent, était établi un classement par ordre de mérite :

- 1 piste de jour de 700 à 800 m,
- 1 piste de jour de 1000 à 1200 m,
- 1 piste de nuit de 500 à 700 m.

Le classement final fut le suivant :

#### Mention Excellent :

- ADJ DENIN avec le chien TIRON, B.A. 107 Villacoublay ;
- SGC ALLORY avec le chien ASBAN, B.A. 122 Chartres.



#### Mention Très Bien :

- SGT DAZZAN avec le chien YATUS, B.A. 105 Evreux ;
- ADJ FORTEPAULE avec le chien PRINCE, B.A. 273 Romorantin.

#### Mention Bien :

- SGT CORRIDORI avec le chien ROUCKY, B.A. 217 Brétigny ;
- SGT LEVEQUE avec le chien VIM, B.A. 922 Doullens ;
- SGT LEROY avec le chien ONIX, B.A. 702 Avord.



Cette rencontre fut aussi l'occasion d'une démonstration d'équipe cynophile spécialisée dans la détection d'explosifs, effectuée devant les chefs de chenil de la 2ème Région aérienne. Celle-ci fut assurée par le SGT MALLART avec le chien UXO (B.A. 921 Taverny).

Avec tous les compliments aux participants et organisateurs et toutes les félicitations aux lauréats.

ADJ LESNIAK  
Section de Protection  
du DG de CREIL



# CHALLENGE DOMINIQUE HALLET

Le 27 novembre, s'est déroulée la deuxième édition du challenge Dominique HALLET.

Cette manifestation couronne et met en exergue l'état d'esprit sportif de l'escadron. Hélas, certaines équipes prétendantes au titre ont brillé par leur absence due à des impératifs professionnels.

Le regret qu'engendre cette non participation a été quelque peu atténué par une volonté commune de faire face à l'adversité. Les participants se sont montrés dignes de cet hommage sportif que représente ce challenge.

Les parties ont été rudes et acharnées, et, c'est à l'issue d'âpres combats que le service dépannage, pour la deuxième fois, remporte le trophée.

Le foot-ball, toujours, est vainqueur. Le challenge pour sa deuxième édition a été réussi et, finalement, être n'est-il pas plus important que paraître.

ADJ CAPPELLE

Nos plus vifs remerciements au SGC FAUQUET, à l'ADJ CHARLES, au service des sports, pour leur enthousiasme et leur contribution à la réalisation du challenge.

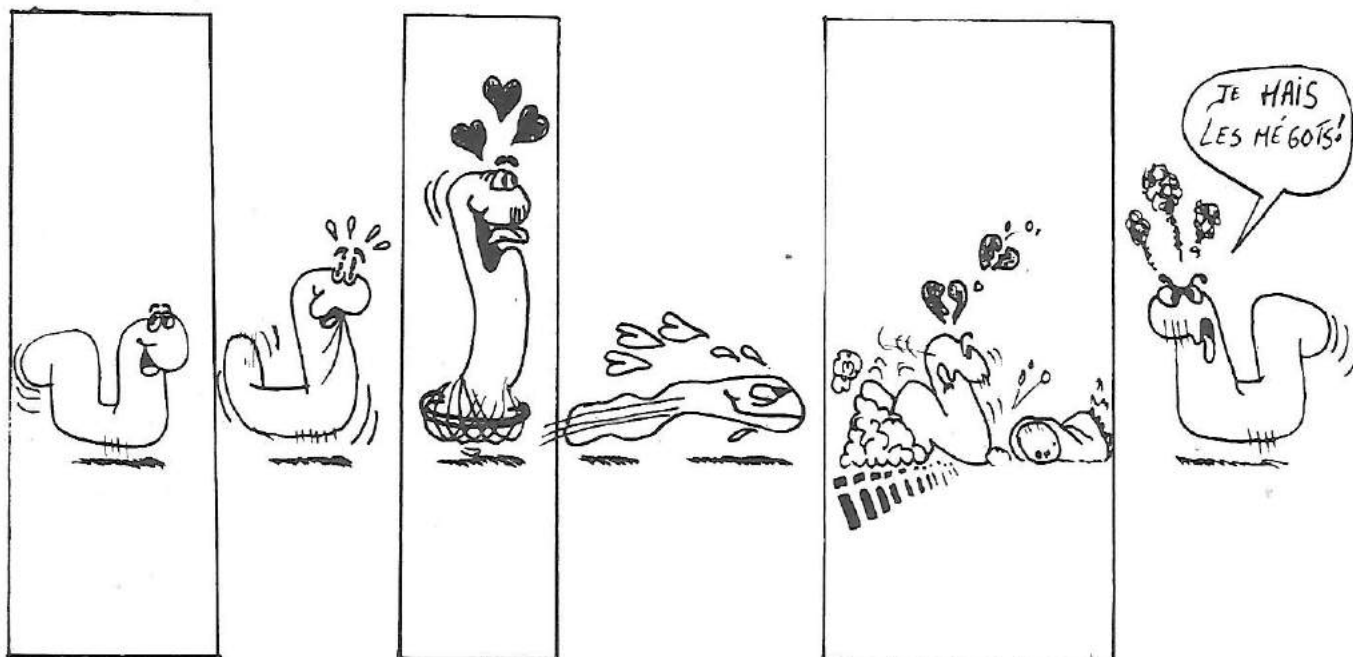

# RETROSPECTIVE 86



Inauguration de la pompe à essence  
02.01.1986



Inauguration du PC enterré au 1/12  
07.03.1986



Pot de départ de l'ADC CAPPE  
10.01.1986

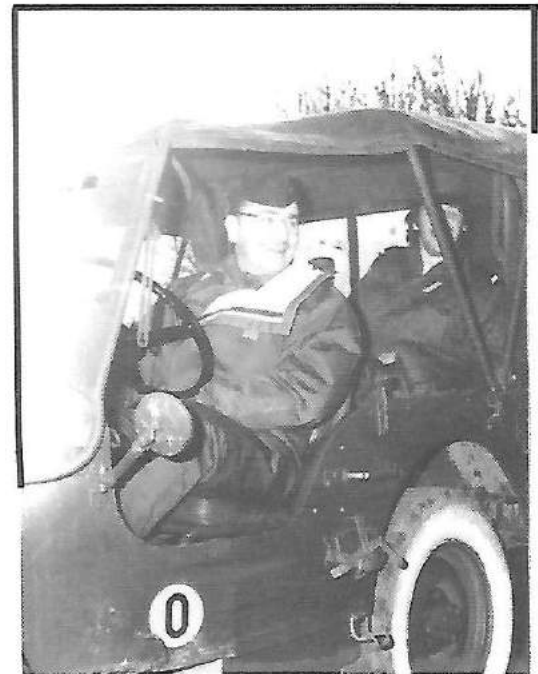

DATEX

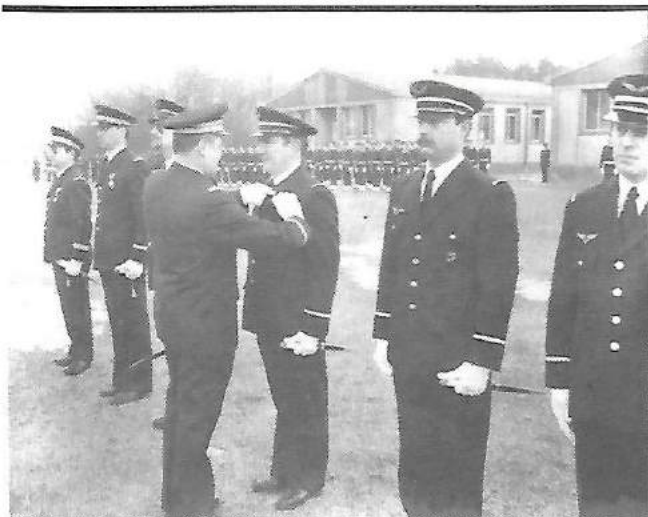

Remise des médailles lors de la  
présentation au drapeau contingent 86/02  
04.03.1986



Départ de l'ADJ COQUEMPOT de l'EEVSV  
04.04.1986



# RETROSPECTIVE 86



Départ des F1 au TCHAD - 03.04.1986



Equipe de football vétérans - 10.04.1986



Départ du Major GLAUME - 16.04.1986



Marche des M.T. à CANTIN



Inauguration de la salle d'entretien  
aux M.T. - 18.04.1986



103 HEURES



Présentation au drapeau du contingent 86/04



# RETROSPECTIVE 86



Cérémonie du 08 Mai à CAMBRAI



Inauguration de la plateforme ERT  
10.05.1986



EVALTAC - 26.05.1986



Départ de VICTORIA - 22.05.1986



Départ du SGC VANDERCAMERE des M.O.  
04.06.1986

TIGER MEET..... TIGER MEET..... TIGER MEET..... TIGER MEET..... TIGER MEET.....

---

20



21





# RETROSPECTIVE 86

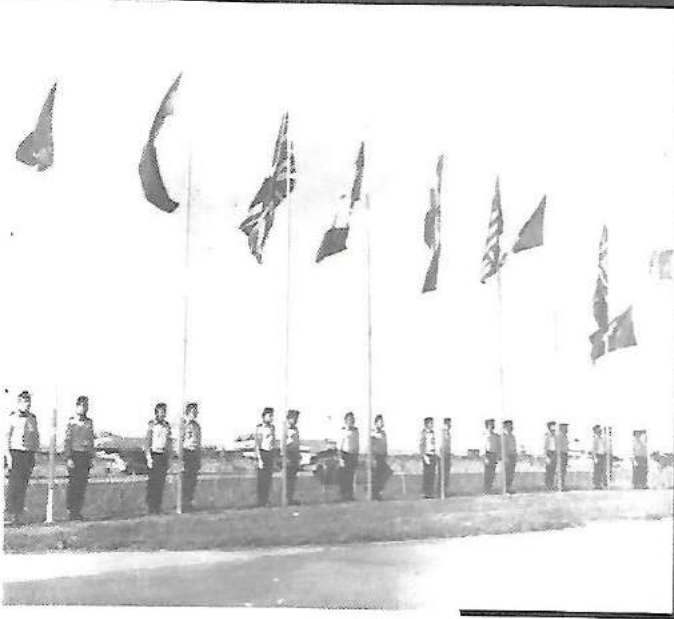



# RETROSPECTIVE 86

..... JOURNEE PORTES OUVERTES .....

JOURNEE PORTES OUVERTES .....

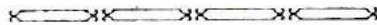





Remise du fanion à l'E.P.  
30.06.1986



Prise d'armes B.A. 103 - 30.06.1986





Commission parlementaire de la  
défense - 03.07.1986



Premier vol du Colonel LE MOINE  
au 3/12 - 09.07.1986



à Lambres-les-Douai

14 JUILLET



à Fontaine-Notre-Dame





Pot de départ du Capitaine CHAUVET  
27.08.1986



Dernier vol du Lieutenant Poirault  
au 1/12 - 27.08.1986



Départ du Commandant STEINER du 3/12

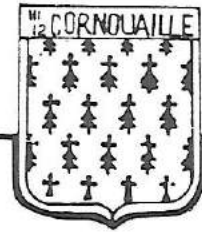

Prise d'armes au 3/12 - 29.08.1986



Prise d'armes au GERMaS - 29.08.1986



Prise d'armes au D.R.Mu. - 05.09.1986



Prise d'armes à l'E.R.T. - 05.09.1986



Premier vol du CDT DERIEUX au 3/12  
04.09.1986





Prise d'armes aux M.T. - 05.09.1986



Prise d'armes au 2/12 - 12.09.1986



Inauguration de la statue de l'ange  
à la Chapelle - 14.09.1986

# RETROSPECTIVE 86



Prise d'armes 12ème E.C. - 12.09.1986



Cérémonie Guynemer à Poelkapelle  
20.09.1986



SAINT MICHEL - 29.09.1986



Repas à la S.T.B. - 02.10.1986



Inauguration de la salle d'Instruction  
au GERMAS - 03.10.1986



# RETROSPECTIVE 86



Remise de décoration au D.E.A.  
07.10.1986



Visite du Lycée Fénélon - 23.10.1986



Visite C.S.I. - 25.10.1986 ➤



Remise de la coupe régionale cynophile à  
CREIL - 30.10.1986



Repas des Espagnols au 1/12  
04.11.1986



Dernier vol du Général de Chassey  
à la 12ème E.C. - 05.11.1986



Cross de masse - 14.11.1986



Visite du Secrétaire  
d'Etat à la défense

20.11.1986





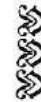
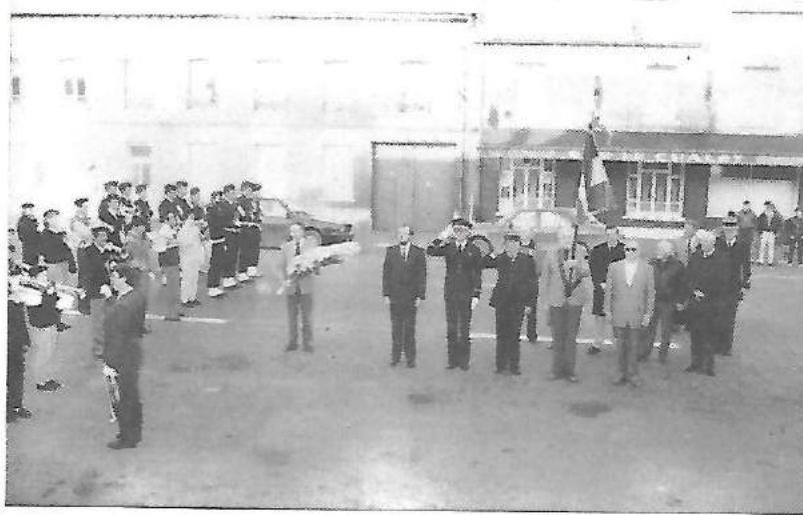

Cérémonie du 11 Novembre au CATELET



Journée Réserve-Active - 23.11.1986



Inauguration nouvelle position  
12,7 mm - 03.12.1986

## SAINT ELOI 86

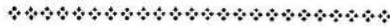

# RETROSPECTIVE 86



SAINT ELOI



Casse-croûte aux M.O. - 12.12.1986



Remise du chèque, pour les enfants déshérités, à la Voix du Nord  
18.12.1986



Remise de la coupe Fouga 1986  
17.12.1986



Tournnoi de ping-pong  
M.O. - 18.12.1986



A l'heure où nous mettons sous presse, une nouvelle exceptionnelle nous arrive de Sibérie : un dinosaure a été retrouvé intact, figé dans la glace. Après des heures d'efforts, les scientifiques ont réussi l'exploit stupéfiant de le réanimer. Ses premiers mots auraient été : "Alors, dites, à CAMBRAI, y'a toujours RICHARD ?".

Départ de l'Adjudant-chef RICHARD René

Hé oui, IL EST PARTI !

La larme à l'oeil, il nous a quittés après... de longues années de service..

Nous n'allons pas retracer en quelques lignes sa carrière ! Mais, s'il fallait le définir, nous pourrions écrire que l'Adjudant-chef RICHARD avait..... comment dire ? de la présence. Il était là et bien là ! Quelle santé ! On le voyait partout : au ping-pong, à la chasse, en vélo... et à la photo bien sûr. Il n'a laissé personne indifférent.



Il oeuvrait dans les bas-fonds du PC Base..... lorsqu'il avait du courant...et lorsque l'offset n'était pas cassée.

Ce journal lui doit beaucoup et la rédaction tient à le remercier très simplement mais très sincèrement de ce qu'il a fait pour que le FLASH existe.

Merci à vous, René RICHARD, et bonne route dans la vie civile.

La rédaction

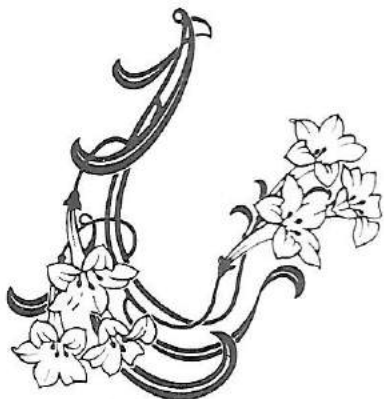

\*\*\*\*\*  
RIONS UN PEU.....

RIONS UN PEU.....

RIONS UN PEU.....  
\*\*\*\*\*

Un client chez le fleuriste : "Qu'est-ce que c'est que ces fleurs ?"  
"Ah, celles-là, ce sont celles de la famille des Seringa".  
"Ah, et vous les gardez pendant qu'ils sont en vacances ?".



### PALINDROME

Un palindrome est un mot, un groupe de mots ou une phrase que l'on peut lire dans les deux sens. Voici quelques exemples. Si vous en trouvez d'autres, dites-le nous.

S.O.S.

ELU PAR CETTE CRAPULE  
ELLE M'A GATE, TA GAMELLE  
ERIC, NOTRE VALET ALLA TE LAVER TON CIRE  
LA, MES OPERES DORMENT ET NEMROD SE REPOSE MAL



Un client au restaurant : "Garçon, c'est inadmissible, il y a une mouche qui nage dans le potage".  
"Ah, le cuisinot a dû augmenter les rations d'habitude, elles ont pipé !".



"Je vois des 0 partout sur ton carnet de notes ; comment l'expliques-tu ?"  
"Eh bien, j'hésite entre l'hérédité et l'environnement".



La nouvelle bonne reçoit un coup de téléphone.  
"Vous direz à Madame que je rentre coucher ce soir".  
"Bien, Monsieur, c'est de la part de qui ?".

Chez l'oculiste, une vieille Avignonnaise ne parvenait pas à lire le tableau où était inscrit : "OXPHBZD".  
"C'est que ce n'est pas écrit en français", explique-t-elle.

Jean, 4 ans, a un pansement au doigt. Il est en larmes parce qu'il ne peut plus sucer son pouce.  
"Suce l'autre", lui répond sa maman.  
"Il a pas le même goût".



Le gars au pêcheur : "Vous n'avez pas pitié du poisson ?"  
Et le pêcheur : "Et le poisson, il a eu pitié de l'asticot. ?".

La dame à la vendeuse : "N'enlevez pas le prix du vison, je vais chez une amie".

Qu'est-ce qu'une cigale ?  
C'est un grillon qui se gratte avec l'accent du Midi !





# AUTOMOBILISTES MES FRERES.....

Les temps sont durs. Vous voulez faire des économies ? Lisez plutôt.

Le 1er octobre 1986, une loi du 30.12.1985 est entrée en vigueur. Son but :

- contraventionnaliser un certain nombre de délits routiers,
- étendre la procédure de l'amende forfaitaire (timbre amende),
- faciliter la constatation des infractions et améliorer le recouvrement des amendes.

Cela veut dire qu'un très grand nombre d'infractions qui, antérieurement étaient passibles soit du tribunal correctionnel (délit), soit du tribunal de police (contravention), seront réglées selon la formule du timbre amende. Cette mesure a entraîné un "réajustement" des tarifs particulièrement musclés et concerne plus de 130 infractions diverses.

1° classe : 75 F : non régularisé dans les 30 jours, majoration de 220 F. C'est entre autre, ouvrir ses portières sans précaution, etc...

2° classe : 230 F : non régularisé dans les 30 jours, majoration de 500 F. C'est entre autre le cas du stationnement gênant ou abusif ou des ceintures de sécurité non attachées etc...

3° classe : 450 F : non régularisé dans les 30 jours, majoration de 1.200 F. C'est entre autre le cas de toutes les infractions à l'éclairage

des véhicules (d'où l'intérêt d'avoir une boîte d'ampoules), les échappements bruyants etc... sans compter que ces infractions justifient l'immobilisation du véhicule sur place jusqu'à réparation totale.

4° classe : 900 F : non régularisé dans les 30 jours, majoration de 2.000 F. C'est entre autre le cas des pneumatiques défectueux, du non changement d'adresse sur une carte grise dans les 30 jours (les militaires ne sont pas exempts), non déclaration de vente d'un véhicule à la préfecture etc...

Si vous avez oublié les pièces afférentes à la conduite et à la circulation de votre véhicule, il vous en coûtera :

- assurance : 230 F,
  - permis de conduire : 75 F,
  - carte grise : 75 F.
- non présenté dans les 5 jours, 900 F en plus par pièce non présentée.

Les duplicatas ou photocopies ne sont pas autorisés.

Tous ceux qui sont chargés, bon gré ou mal gré, de faire appliquer la loi, sont conscients du caractère "dissuasif" de ces tarifs. Ils souhaiteraient ardemment qu'ils soient suffisamment persuasifs pour leur éviter de douloureuses interventions.

Plus que jamais la peur du gendarme n'est-elle pas le commencement de la sagesse ?

## CENTRE PIONEER

15, Rue de Nice 59400 CAMBRAI

Face Hôtel de ville

TOUTE LA GAMME PIONEER

- HIFI
- AUTO RADIO
- VIDEO

*NOUVEAUTES 87 !!*

CREDIT ASSURE . S.A.V.

Tél: 27.81.09.59.

# COMMENT DEVENIR UN BUVEUR D'EAU

J'avais dans ma cave 12 bouteilles de whisky et ma femme m'a dit qu'il fallait les vider dans l'évier ou qu'on verrait ce qu'on verrait.

Voilà ce qui arriva.

J'enlevai le bouchon de la première bouteille et j'en vidai le contenu dans l'évier, sauf un plein verre que je bus...

J'extirpai le bouchon de la deuxième bouteille et j'en fis autant, c'est-à-dire... (idem).

Je retirai le bouchon de la troisième bouteille et je vidai la bonne vieille mixture parfumée dans l'évier à l'exception d'un plein verre que je bus.

J'arrachai le bouchon de la quatrième et j'en bus le contenu à l'exception d'un plein verre que je vidai dans l'évier.

J'arrachai le bouchon du cinquième évier et je vidai la bouteille dans le verre que je bus.

J'arrachai une bouteille au bouchon de la suivante et j'en bus un plein évier... puis je vidai le reste dans la bouteille.

Je sortis du verre le septième évier et je vidai le bouchon dans la bouteille.

Alors je sortis le bouchon du fond de ma gorge, je versai l'évier dans la bouteille et je bus le verre.

Puis je bouchai l'évier avec le verre, mis la liqueur dans la bouteille et bus le trop plein.



Lorsque j'eus tout vidé, je me mis à caler les murs de la maison et à compter les bouteilles et les bouchons et j'en trouvai 29. Pour être absolument sûr, je me mis à les recompter au passage et voilà que cette fois, j'en trouvai 92.

Mais, lorsque la maison revint à passer, je les comptai une troisième fois et je m'aperçus enfin que j'avais retrouvé le compte de toutes les maisons, de toutes les bouteilles, de tous les bouchons et de tous les verres, à l'exception d'un évier et d'une maison que je bus.

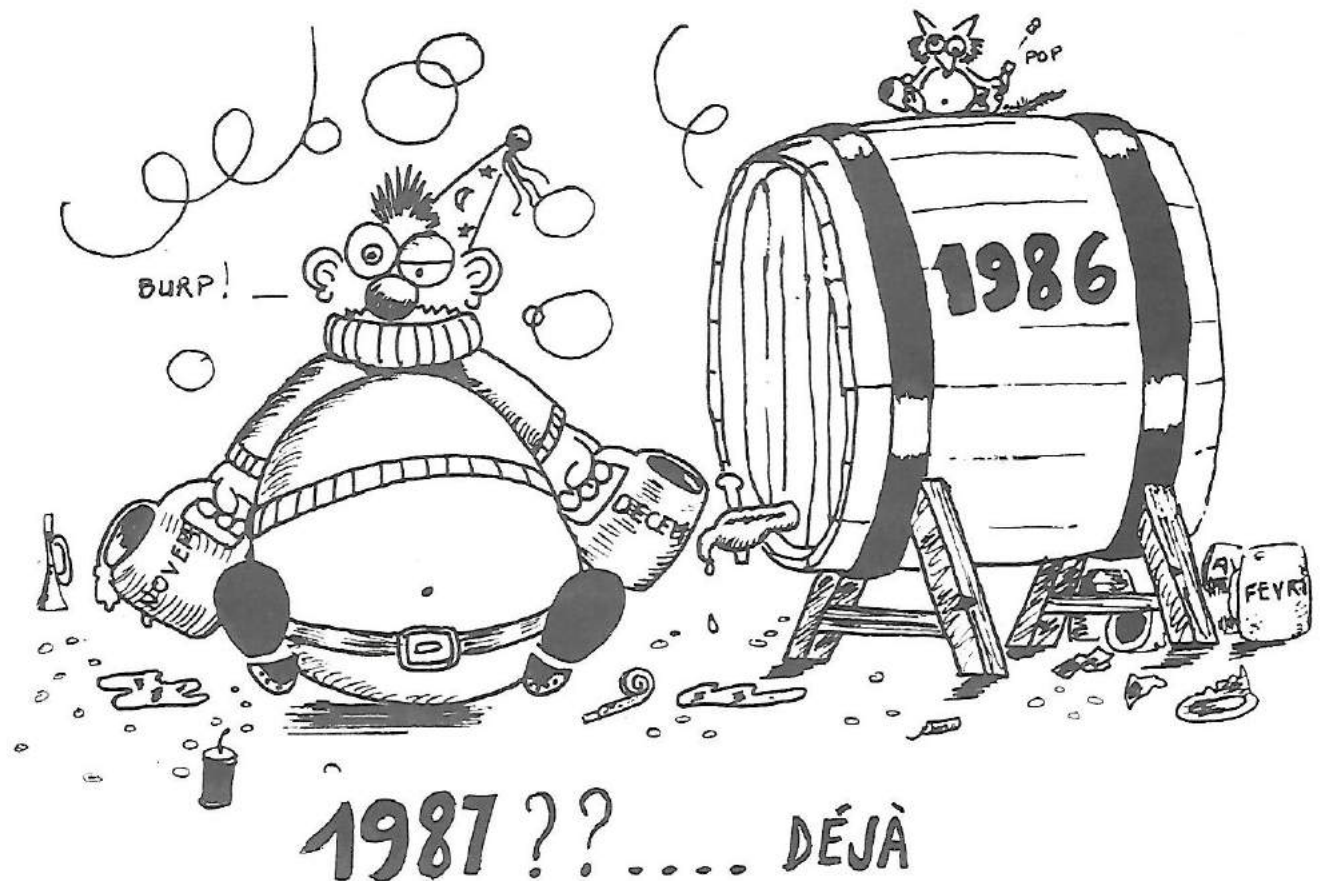



Nous avons le souvenir un peu lourd des jours de l'An de notre enfance. Vous vous rappelez ? Le lever aux aurores afin de pouvoir au temps prescrit accomplir les rites de la sainte journée : présenter nos vœux au grand-père, à la moustache rugueuse, passer ensuite chez grand-mère, à la peau si sèche, arriver dans l'autre rue pour permettre au vieil oncle, qui nous attendait de pied ferme, d'ouvrir sa bouteille de Montbazillac, filer enfin chez tante Léonie qui nous calait solidement l'estomac avec des gaufres dont la recette ne doit surtout pas être divulguée.



Quelle corvée !

La Bonne Année, n'est-ce donc pas démodée ? Ce qui rendait l'opération effectivement si déplaisante, c'est qu'elle était commandée et imposée.

Mais se souhaiter une année bonne, la meilleure possible, comme on peut se souhaiter quotidiennement une journée qui apporte un peu de joie, c'est tout bon, c'est simple comme bonjour. C'est beau et bon de souhaiter à l'autre d'être heureux. Et de lui dire, aussi, qu'on est prêt à faire beaucoup pour l'y aider.

Que nous souhaiter alors pour cette année 1987 !

D'être riches ? Je ne suis pas sûr du tout que l'argent fasse le bonheur, je suis même certain qu'il n'y contribue pas tellement. Et si nous n'avons pas, dans notre monde militaire, à nous ronger de soucis pour placer notre argent, nous avons au moins la chance de pouvoir disposer sur le plan matériel d'une assez extraordinaire sécurité : en regardant un peu autour de nous, nous pouvons l'apprécier...

Ce qui serait important pour nous cette année, l'Evêque de notre Diocèse aux Armées, le Père Fihey, et notre Aumônier "Général", le Père Gardesse, l'ont exprimé dans une lettre qu'ils nous adressent, et que je suis tout heureux de retranscrire ici : que dire de mieux ?

"Bonne année : nous vous souhaitons avec ces mots simples et si souvent répétés un bonheur solide et vrai : une famille unie, des amis sincères, une foi sans défaillance, la réussite pour vous-même et vos enfants : la vraie réussite, celle qui tient aux qualités du cœur."

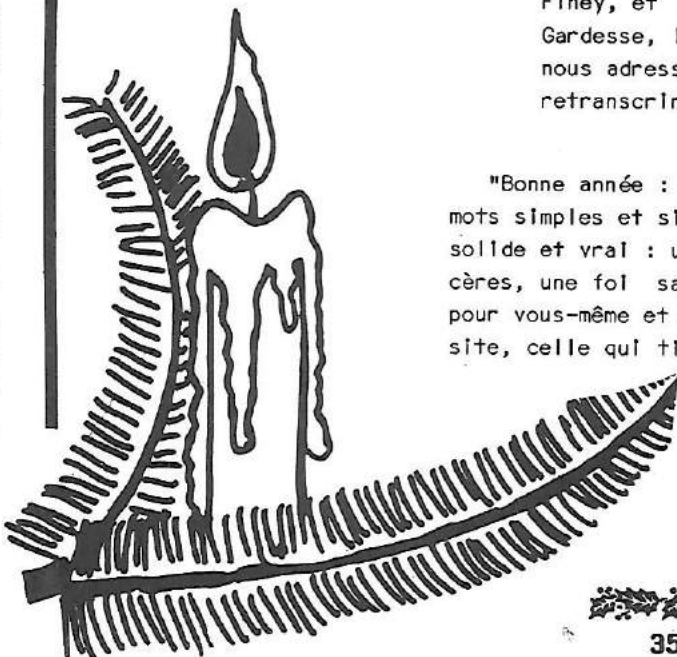

Cette année 1987, elle nous vient. Nous la recevons. Mais aussi nous avons à la faire. Pour la vivre. Faisons-nous tous une bonne année !

**jw!**  
**jm!**

**offset**

**jean Maillot**

MATERIEL et FOURNITURES de BUREAU  
7, Place Saint S pulcre T l. 27.83.61.61

59400 CAMBRAI

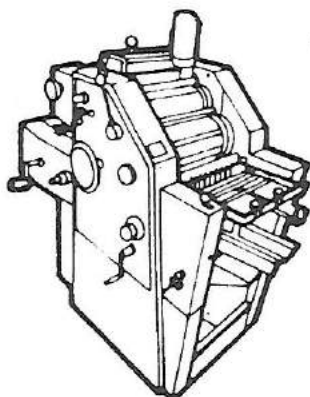

**Canon**

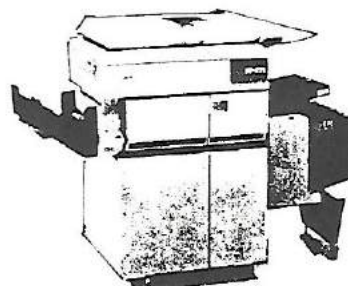

**TOSHIBA** DES COPIEURS  
ORIGINAUX

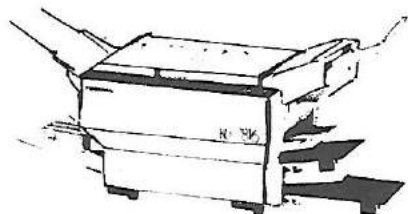

**LE ZOOM FACILE**

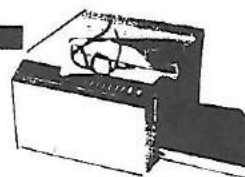

**LE MINI COPIEUR TRES POINTU**

**B. DUEZ**

**VISUAL**   
Un groupe d'opticiens de confiance

**VOTRE OPTICIEN**

**7, RUE NEUVE CAMBRAI**



**27.81.42.29**



# NOS ENFANTS ET LA ROUTE .....

*Voici, tirés du dernier TAM, quelques éléments de réflexion sur les réactions de nos enfants.*

Les enfants sont particulièrement exposés aux accidents de la circulation, et les derniers chiffres de la gendarmerie font état de 27.075 enfants de moins de quinze ans, blessés au cours de l'année passée, dont beaucoup resteront handicapés à vie, et de 616 morts. Si rien n'est fait, un enfant sur dix sera tué ou blessé dans un accident de la circulation avant d'atteindre l'âge de dix-huit ans.

Il ne faudrait pas croire, par exemple, que l'enfant voit comme un adulte. Son champ visuel est réduit, et s'il voit bien ce qui est en face de lui, il a tendance à négliger complètement ce qui se passe sur les côtés. Ce n'est que vers l'âge de 9 ou 10 ans que la vision panoramique de l'enfant rejoint celle de l'adulte. De plus, l'enfant apprécie très mal la vitesse d'un véhicule. Alors qu'il faut un quart de seconde à une grande personne pour se faire une idée de la vitesse d'une voiture, l'enfant mettra quatre secondes à se rendre compte de la même chose. Et il sera peut-être trop tard... Enfin, l'enfant voit moins bien tout simplement du fait de sa taille qui lui interdit de regarder par-dessus le toit d'une voiture, et de même, il est moins bien vu par l'automobiliste, donc plus exposé.

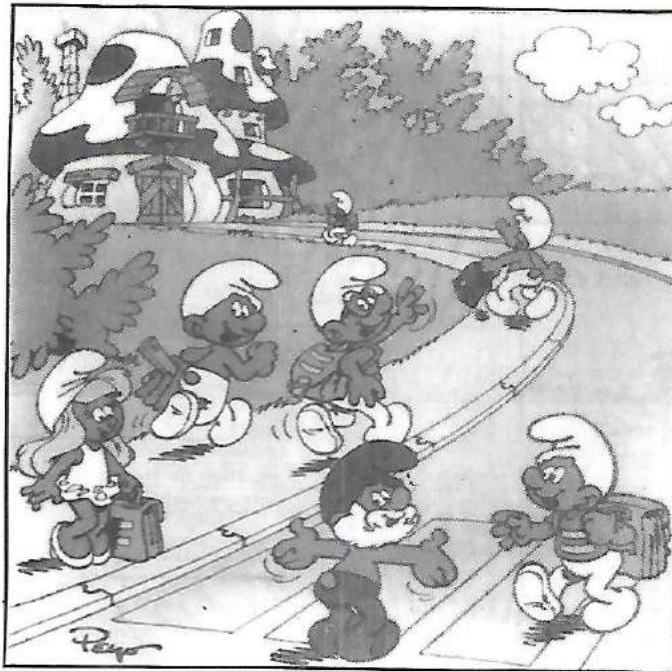

Si les enfants ont des difficultés à voir d'où vient le danger, ils ont aussi du mal à l'entendre. Certes, ils ont l'ouïe fine, mais ils ne sont pas toujours capables de comprendre d'où vient le bruit. Lorsque la circulation est intense, ils localisent mal le bruit le plus proche, et lorsqu'ils entendent un avertisseur ou le crissement des pneus d'une voiture qui freine, ils ont souvent le mauvais réflexe au dernier moment, faute de pouvoir situer le danger.

## AUCUNE PRECAUTION

L'enfant, enfin, n'a pas les mêmes capacités qu'un adulte à réagir des conditions difficiles. S'il court à la poursuite de son ballon, il ira jusqu'au bout, il ne sait pas spontanément changer de direction ou s'arrêter. Une fois qu'il est lancé, il ne regarde plus ni à droite ni à gauche.

Les statistiques de la gendarmerie confirment ces constatations : à l'heure actuelle, on observe que 40 % des enfants sont totalement inattentifs et traversent la rue sans aucune précaution, et que 35 % débouchent devant les

voitures alors qu'ils sont cachés par un obstacle. Les enfants ont donc besoin d'une meilleure éducation, et c'est pour cela que la gendarmerie lance sa campagne de prévention.

## RIONS UN PEU..... ✨ RIONS UN PEU..... ✨ RIONS UN PEU..... ✨

Alerté par de grands coups frappés dans l'ascenseur, le gardien d'un immeuble s'aperçoit que l'appareil est en panne entre deux étages et qu'il est occupé par un gars qui hurle à pleins poumons : "Au secours, au secours !". "patience", dit le gardien, "j'appelle le réparateur".

"Mais le réparateur, c'est moi !".

Cette institutrice s'occupe d'enfants d'émigrés. "Faites une phrase avec une épithète", demande-t-elle.

Et Sélim écrit : "Aujourd'hui, il fait beau, et pitiétre aussi demain..."

# L'INFRA: SETE SUR SETE

Allo...Service "INFRA" ?  
Bonjour...  
un petit cadre



Voilà...  
est

...tombé et s'est brisé  
dans le bureau du chef  
de semaine...



"clic"

Comment ? oui en bois..  
Ah bon de préférence  
un menuisier..



merci

Allo, la menuiserie...  
un cadre en bois.. oui..  
peint.. en bleu.. Ah ! bon



Allo, la Peinture ? un  
Peintre pourrait-il réparer  
un cadre de...



Que dites-vous ?  
un crochet en Fer..  
devriez-vous... oui  
en effet..



Je souhaiterais qu'un  
mécanicien répare et refixe  
un... ?  
Comment ?



Bien sûr, il faut une  
plaque de verre...



Pardon, vous disiez le  
verre, ce n'est pas  
le fer !  
Ah Bieno..



"clic"



C'est pour le cadre ?



AvT Lepczyński



Place A. Briand  
CAMBRAI

**La rentrée  
en CUIR**

Tél. 27.81.35.76



**DENOYELLE**

TOUT POUR LA PHOTO

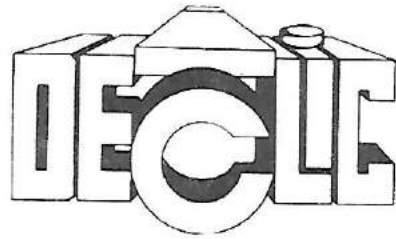

DIDIER



VINCENT

Ouvert tous les jours de 9H à 19H  
Lundi après midi

Pour vos Portraits - Votre matériel -

Vos photos d'Identités - Vos photos de Mariage

9, rue d'Alsace Lorraine 59400 CAMBRAI

## **COMPTE EPARGNE PROJET**

Pour préparer vos dépenses prévues ou imprévues,  
assurez-vous un prêt à taux très avantageux.  
Renseignez-vous vite.



# **Crédit du Nord**

11, rue d'Alsace Lorraine 59400 CAMBRAI

Tél. 27.83.84.67

# LA FACE NORD EN



## HIVERNALE

La marche d'approche n'avait pas été trop dure. L'aube commençait à poindre et la parole se devinait, grandiose.

- "Tu crois qu'on y arrivera ? Personne n'a encore vaincu cette face..."

- "Bah, avec l'entraînement que nous avons, rien ne peut nous résister !"

- "Ouais, mais une face Nord en hivernale et dans cette région... enfin, nous verrons bien".

- "Allez, pas d'états d'âme, on attaque".

Et ils attaquèrent.

- "La roche est franche et les prises très sûres. Là-haut, on verra bien !"

- "Pour le moment, ça passe bien, mais là-haut, ça risque d'être pourri..."

- "On prendra des précautions... et puis, arrête de gémir et assure sec sur la blanche".

Les longueurs de corde se succédaient, mais le sommet était encore loin.

- "Attention à ce passage ; ça surplombe un peu. C'est du 5 sup ; gaffe..."

- "Tu me prends pour un débutant ?"

- "Du mou... et garde ton souffle ; tu en auras besoin tout à l'heure".

- "Après le gratton à droite, il faut pitonner et redescendre jusqu'à la petite vire pour le pendule".

- "O.K."

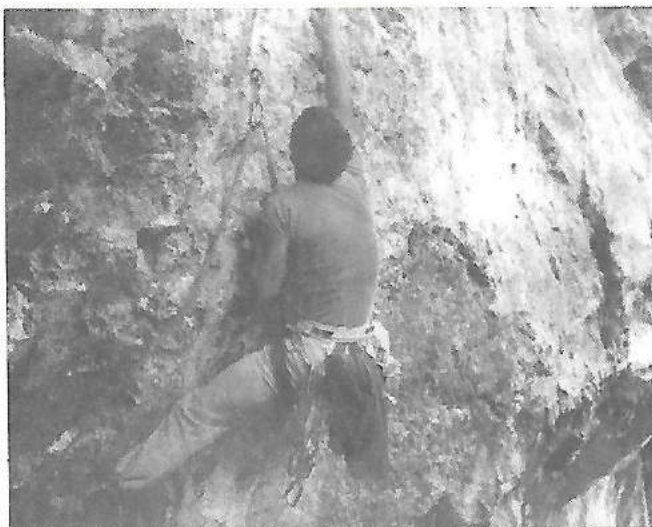

Ils s'arrêtèrent un moment sur un bout de corniche. L'endroit était exposé mais permettait de souffler.

- "Allez, on attaque le surplomb".

- "Tu parles, t'as vu le toit ? Et pas une prise ; c'est lisse. Une vraie paroi de glace !"

- "Il y a une large fissure sur le dièdre ; on va utiliser les coinçeurs. Allez, sec sur la rouge !"

Le "toit" fut franchi et ils sentaient la victoire proche... l'arête sommitale était là !

- "On y est, mon gars, on y est ; plus que trois ou quatre longueurs !"

Le jour baissait ; il fallait faire vite !

Enfin, le sommet ! Ça y est, ils ont réussi !. Tombant dans les bras l'un de l'autre, ils regardaient le soleil se coucher sur l'immensité glacée.

Pour la première fois, une cordée de deux hommes avait vaincu la face Nord de la tour de contrôle de Cambrai !.

Une première !... et quelle première !...

Gérard Cassar

N.B.: ceux qui pensaient à la face Nord d'un terril ont tout faux...





### ADJUDANT Maurice DEVILLERS

Adjoint au chef de la subdivision radar (STB 82.103) arrive à CAMBRAI le 01.09.1982 en provenance de la F.A.TAC.

Si vous voulez des tuyaux sur le bricolage, le "quarté, le tiercé" et l'organisation de jeux, c'est lui qu'il faut venir voir. C'est également un champion au ping pong "finaliste tournoi M.O. 86".

Quand vous passez devant l'Aladin en faisant votre cross, une seule adresse pour les renseignements techniques (quand même) "MOMO Station Radar".



### SERGENT Bruno CANONNE

Il est arrivé de TOURS en juin 1983. Affecté comme magasinier au mess des officiers, il y passe ensuite gérant en février 1986.

C'est lui qui a le grand honneur de restaurer quotidiennement tous les "chefs" de la base.

Il se fera un plaisir de vous régaler le 17 Janvier pour son anniversaire ou le 6 octobre pour la St Bruno.

Il est marié, père de 2 enfants.

## LES CONNAISSEZ-VOUS ?



### Gendarme Daniel LECLERCQ

Le Gendarme Daniel LECLERCQ alias "ch'pé-queux" est né en 1946 dans le Nord. En 1972, il quitte la SNCF (déjà le goût de l'uniforme) pour entrer dans

la gendarmerie. A l'issue "du cours", il est affecté jusqu'en 1976 à l'escadron de gendarmerie mobile de St DENIS (93), puis à la brigade de gendarmerie départementale de CARNIERES (59) où il fait connaissance avec la B.A. 103.

La nostalgie du passé, sans doute, lui fait troquer le képi pour la casquette. Le 1<sup>er</sup> juin 1980, il rejoint la brigade de la base aérienne 103 où il "sévit" depuis avec sa bonne humeur et sa gentillesse bien connues.

Marié à Marie-paule, père de 3 enfants, le gendarme LECLERCQ est titulaire de la médaille de la défense nationale avec agrafe "Gendarmerie Nationale".

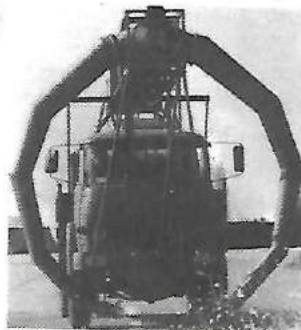

### M.T.S.

Ceci est un "M.T.S.", c'est à dire un "Mammoth Type Sports". Le "Mammoth Type Sports" diffère du Mammoth dit "T.S." (pour Type Spécial) par son rayon d'action beaucoup plus petit qui le rend très maniable. Cette manoeuvrabilité lui permet d'éviter les pièges, par exemple "J'avance dans une impasse et je ne peux plus en sortir".

Le "M.T.S." est d'un type nouveau, un hybride, une sorte de mutant peut être, très rare dans nos contrées. Un spécimen de ce gracieux engin a été aperçu sur la base de Cambrai. A en croire les quelques témoins qui ont eu le privilège de l'approcher, il est facile à chasser à l'aide, de kérosène.

Il a par contre une aversion certaine pour la neige qu'il repousse de son souffle puissant. Cette particularité, curieuse pour cette espèce, le rend très utile sur les terrains d'aviation.

Dernière nouvelle : un spécimen atteint de scorbut a été aperçu (il lui manquait une défense).



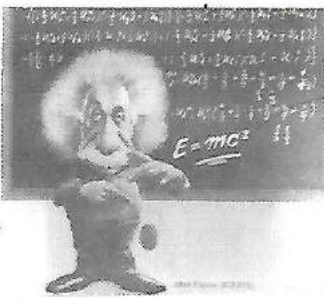

## UNE OREILLE EN BOEUF

En Chine, un spécialiste en chirurgie plastique est parvenu à "fabriquer" le pavillon d'une oreille humaine en cartilage de boeuf. Ah, la vache ! Il paraît que ça fait un effet boeuf...

## POSE ELECTRONIQUE

Début 1987, les PTT vont proposer d'acheminer le courrier rédigé par traitement de texte. Les lettres "numérisées" seront envoyées sur l'un des réseaux (téléphone, télex, vidéotex, transmissions de données).

## PRIX DES MICROS EN BAISSSE

Les micros ordinateurs ne sont vraiment pas chers. Les compatibles IBM PC (la référence du marché) sont actuellement vendus 6000 F tout en étant plus puissants ; à titre indicatif, l'IBM PC, à sa sortie en 1981, était vendu 32.000 F aux Etats-Unis !

## PAPA FUME, ENFANT TOUSSE

On s'en doutait, on vient de le prouver : le risque d'hospitalisation d'un enfant de moins de 2 ans est d'autant plus élevé que le nombre de cigarettes fumées par le père est important. Lorsque le père fume plus d'un demi-paquet par jour, le risque est multiplié par deux par rapport à celui observé chez les enfants dont le père ne fume pas.

## LUMIERE CONTRE BOURDON

Vous n'avez pas le moral ? Allumez la lumière ! Une étude récente a démontré que 2 à 3 heures d'éclairage intensif 2 fois par jour entraînerent une amélioration sensible de l'humeur. Ce fait est à rapprocher de la fréquence des suicides en fonction de la saison.

## CABLE TRANSATLANTIQUE EN FIBRE OPTIQUE

La pose d'un nouveau câble sous-marin en fibre optique vient d'être décidée. Capacité : deux fois 565 Mégabits par seconde...

## PARIS-DAKAR SANS MANGER

Un chirurgien retraité, âgé de 75 ans, a l'intention de participer au raid Paris-Dakar de 1987 sans manger. Il n'absorbera aucun aliment solide, mais "seulement" de l'eau contenant un mélange nutritif complet, telle la nourriture liquide donnée aux grands malades.

## DES "PUCES" RECORDS

Un million d'informations dans une "puce" (circuit intégré) : voilà un beau record ! Les ennemis de cette technologie microscopique : les poussières et les vibrations. Thomson, Philips et Siemens travaillent actuellement sur un projet de puce de 64 millions d'informations !...

## PLUS DE COMPRESSES OUBLIEES

Un accident qui arrive parfois : l'oubli, au cours d'une opération, d'une compresse dans le ventre du malade. Pour l'éviter, une société américaine vient de créer les compresses opaques aux rayons X : une simple radio lèvera le doute !...

## UNE SONDE INTESTINALE

Mise au point à l'hôpital de Strasbourg, une petite sonde (capsule de 4 cm de long) va permettre de "voyager" tout au long de l'intestin. Une fois avalée, elle permet d'aspirer les sucs intestinaux, de larguer sur commande des médicaments. Suivie par radiographie, elle peut mesurer dix paramètres simultanément.

## LES ABEILLES EN DANGER DE MORT

Nos abeilles risquent de disparaître. Un redoutable parasite d'un millimètre de long est en train d'envahir les ruches. Insidieusement, cet acarien a envahi en 20 ans la moitié de la planète, soit une quarantaine de pays. Pompant le sang de son hôte, la varroa (car tel est son nom) épuise les abeilles et détruit ainsi la ruche.

## DEBOUT ! C'EST L'HEURE DU MEDICAMENT

Certaines études ont montré que le fait de rester couché après l'absorption d'un médicament ralentissait sa "descente" dans l'oesophage (une heure peut se passer pour ce trajet), d'où des risques d'irritation de la muqueuse et d'une diminution d'efficacité, du fait du retard. Pour être efficace, la prise d'un médicament devrait donc se faire debout.

## RESEAU MINITEL VERS L'AMERIQUE

Le réseau français de vidéotex arrive aux Etats-Unis par le réseau mondial de télé-informatique "Innet".

TIRES DE SCIENCES ET AVENIR





## VUES AERIENNES DE LA BASE EN 1963.



# A BOURLON

## TERRAINS LIBRES DE CONSTRUCTEUR

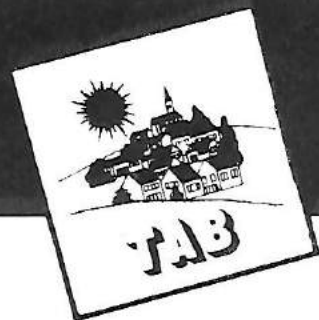

### "Le Chemin Vert" à BOURLON :

la campagne  
à 8 kms  
de Cambrai  
et à 5 kms  
de Marquion.

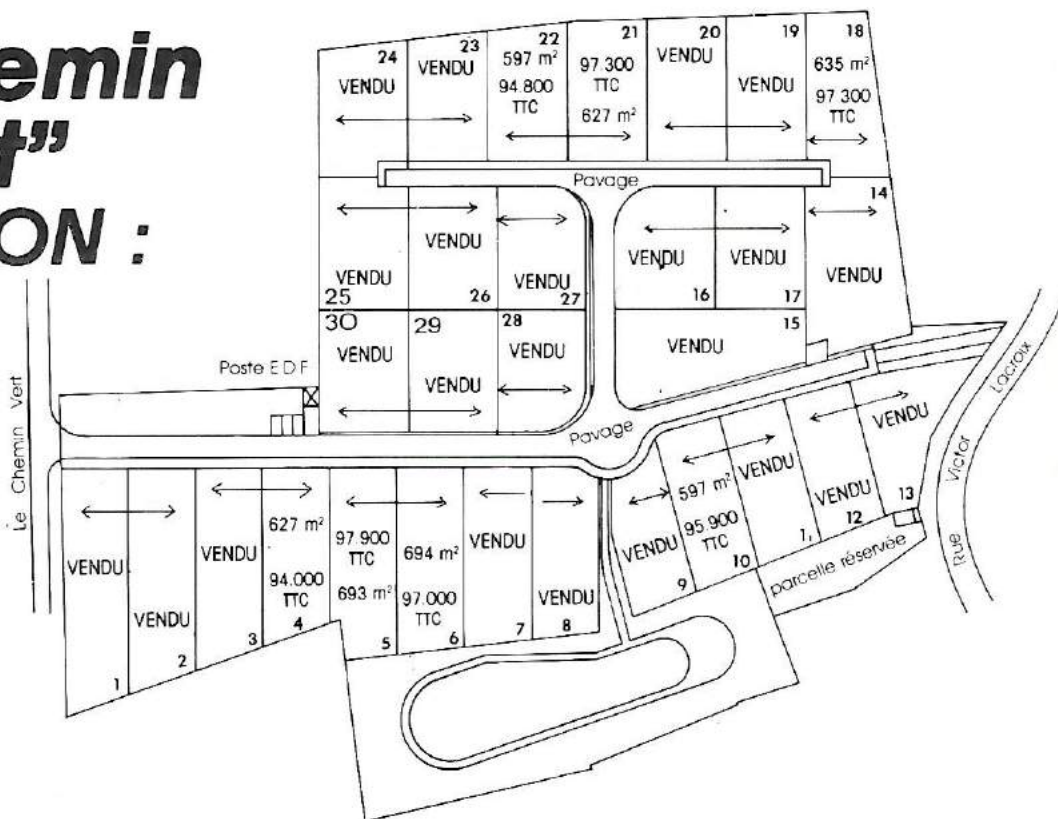

Parcelles viabilisées et bornées :

- à moins de **100.000 F TTC** pour **700 m<sup>2</sup>**
- à moins de **130.000 F TTC** pour **1200 m<sup>2</sup>**

Construisez  
votre maison :  
de plain-pied  
ou à étage,  
en brique ou crépi,  
sous-sol possible.

Renseignements :  
**27.30.02.19**  
**S.A. BATIR VALENCIENNES**  
2, Avenue du Sénateur Girard

Financement P.A.P. ou Prêt Conventionné - A.P.L. possible



## NAISSANCES

Charlotte CHOLLET	18.08.86
Simon BACZKIEWICZ	09.09.86
Perrine et Emmanuel JULIE	18.09.86
Cedric LANNOY	20.09.86
Benjamin CARON	07.10.86
Amandine ROKUT	17.10.86
Camille CASIER	18.10.86
Stéphanie MOREAU	20.10.86
Lauriane CORBIER	21.10.86
Alexandre VERDIERE	27.10.86
Samuel BECOURT	28.10.86
Arnaud BEAUGRAND	29.10.86
David LAINE	29.10.86
Mathieu BERTHELOT	02.11.86
Arnaud FRAPPART	07.11.86
Quentin PEREZ	23.11.86
Matthieu JOURDAIN	27.11.86
Raphaëlle LAURENT	29.11.86
Florence BOULANGER	01.12.86
Aymerie LECOEUVE	05.12.86

## CARNET



## MARIAGES

SGT DUBY Fabrice	02.08.86
SGT JEANJEAN Yves	05.09.86
SGT MARCHAL	06.09.86
SGT PEYROT Marc	27.09.86
CLC DEGLANE Bruno	27.09.86
SGT DUFLOS Guillaume	04.10.86
SGT DEWINTER Franck	04.10.86
SGT LONTE Bruno	06.10.86
SGT COFFIGNAL Yannick	18.10.86

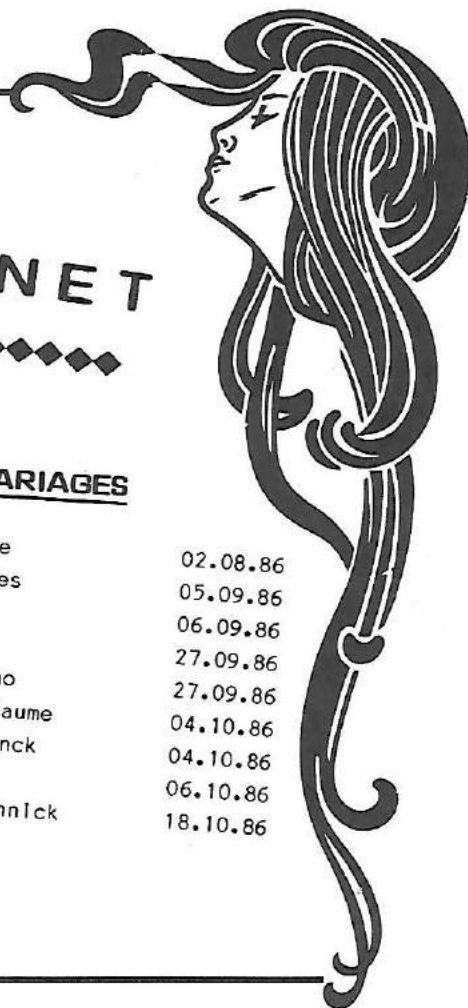

**87:** *Ne ratez pas  
votre évasion...*



**LISEZ...**

**FLASH 103**

# NOUVELLE FORD ESCORT.

PREMIERE MONDIALE  
ESSAYEZ LE FREINAGE  
ANTI-BLOCCAGE S.A.B.\*

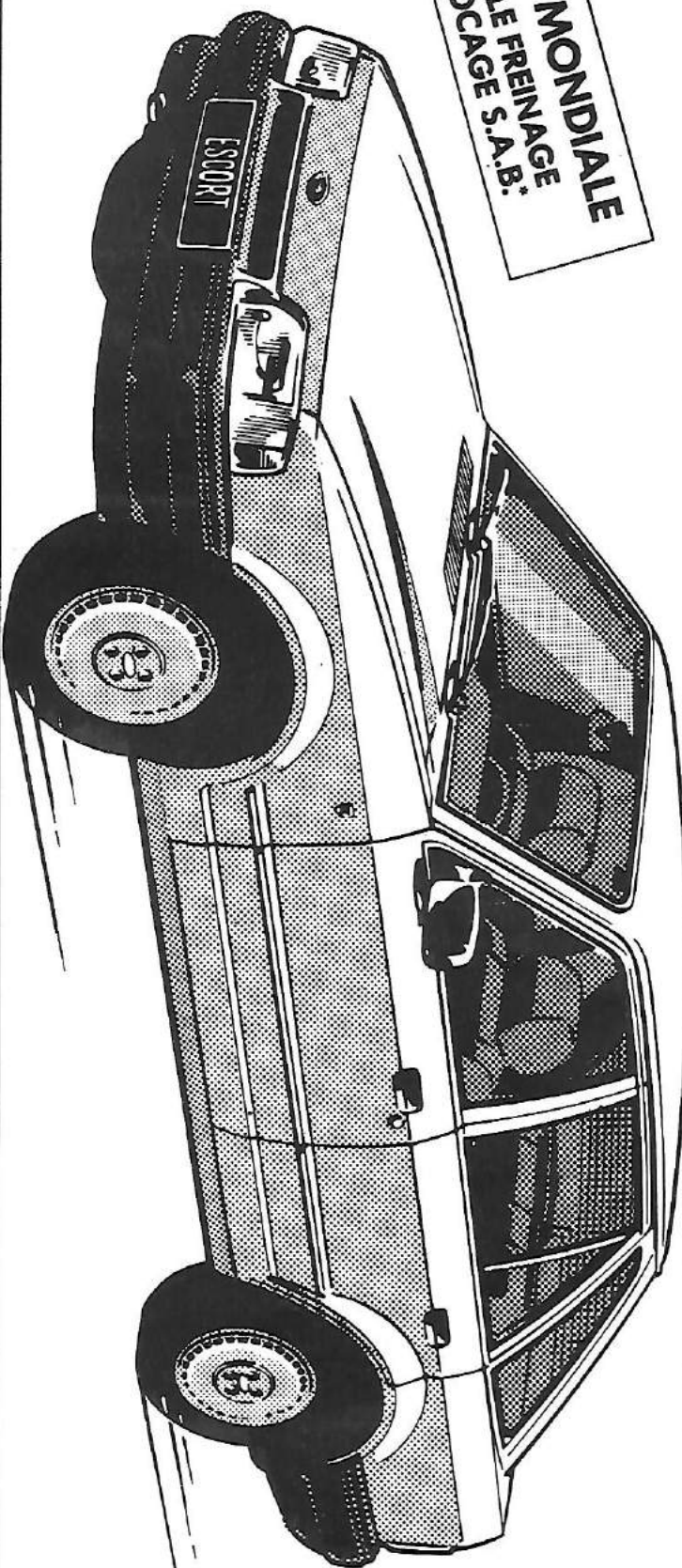

J. WALTER THOMPSON

- Nouvelle ligne.
- Nouveaux moteurs.

- Nouvelles suspensions.
- Nouveau confort.

Nouvelle Ford Escort :  
un phénomène tout neuf.

28 modèles de 5 à 8 CV  
à partir de **55000 F.\*\***

\*Système hydro-mécanique d'anti-blocage pour traction avant. En série sur XR3i et RS Turbo et en option sur modèles équipés de moteurs 1400 et 1600 cm<sup>3</sup>  
\*\*Tarif au 7.7.86. Modèle présenté : Escort Ghia 5 portes. 70800 F. Modèles 87.

CHEZ VOTRE CONCESSIONNAIRE :

S.A CHANDELIER

101, Boulevard Faidherbe  
59404 CAMBRAI  
TéI: 27.83.82.31.



Une volonté de perfection